



Helio A6

FORMULAIRE DE COMMANDE - CANADA

1- Information sur l'acheteur

No Commande : * _____ Date : _____

Établissement : * _____

Acheteur : * _____

Téléphone : * _____

Courriel : * _____

Préférence de contact : * Téléphone Courriel

Bénéficiaire : _____

2- Information du détaillant/Représentant

Détaillant/Représentant : * _____

Téléphone : * _____

Courriel : * _____

Préférence de contact : * Téléphone Courriel

3- Information de livraison

Envoyé à : * _____

Nom : _____

Adresse : _____

Ville : _____ Province : _____

Code postal : _____

Tel : _____

* Requis

MA080
Manuel Anglais

MA081
Manuel Français (STD)

Taxes en sus

MODÈLE		Cadre						
WC19	<input type="checkbox"/>	Fauteuil roulant pliant Helio A6 - aluminium de série 6000 (Capacité de poids : 265 lb)					WM0001489	2,395 \$
WC09	<input type="checkbox"/>	Ensemble haute capacité HD (capacité de poids : 350 lb)						825 \$
LARGEURS DU SIÈGE ³								
SW	<input type="checkbox"/>	14" <input type="checkbox"/>	15" <input type="checkbox"/>	16" <input type="checkbox"/>	17" <input type="checkbox"/>	18" ¹ <input type="checkbox"/>		SF
	<input type="checkbox"/>	19" ¹ <input type="checkbox"/>	20" ¹ <input type="checkbox"/>	21" ² <input type="checkbox"/>	22" ² <input type="checkbox"/>		WAMA	315 \$
PROFONDEURS DU SIÈGE								
SD	<input type="checkbox"/>	14" <input type="checkbox"/>	15" <input type="checkbox"/>	16" <input type="checkbox"/>	17" <input type="checkbox"/>	18" <input type="checkbox"/>		SF
	<input type="checkbox"/>	19" <input type="checkbox"/>	20" <input type="checkbox"/>				WAMB	235 \$
ANCRAGES DE TRANSPORT								
AC04	<input type="checkbox"/>	Ancrages de transport (inoccupé)						SF
AC05-S	<input type="checkbox"/>	Ancrages WC-19 avec ceinture Q'Strait ⁴ Ceinture Courte 20-41"						365 \$
AC05-L	<input type="checkbox"/>	Ancrages WC-19 avec ceinture Q'Strait ⁴ Ceinture Longue 20-46"						365 \$
AC35	<input type="checkbox"/>	Ancrages WC-19 sans ceinture ⁴						345 \$

1- Disponible en ensemble haute capacité HD

2- Seulement disponible avec l'ensemble haute capacité HD

[3. Calculateur de largeur](#)

4- Peut interférer avec l'appui-bras en "L" et les poignées de poussée ajustable en hauteur; Non disponible avec l'option HD



ENSEMBLES			
VP01	<input type="checkbox"/>	Kit de visibilité : un accent orange est ajouté aux accessoires du point de contact incluant: la manette d'appui-pieds, les bouchons d'appui-bras en "T" et "U", les rallonges de 6" amovibles pour blocages par poussée et les inserts en caoutchouc sur les palettes Newton réglables en angle composites ¹	95 \$

1- Veuillez sélectionner les palettes, les appui-jambes, les appui-bras, les blocages par poussée et les rallonges dans les sections appropriées; pour connaître les pièces compatibles, repérez le logo *VP01; Recommandé avec fauteuil noir; Voir photo du produit à la page 7.

Helio A6 - Hauteur sol-siège Avant - Indiquez la configuration désirée

Fourches/Position	Roue de 3"			Roue de 4"			Roue de 5"			Roue de 6"			Roue de 7"			Roue de 8"		
	Longueur des tiges			Longueur des tiges			Longueur des tiges			Longueur des tiges			Longueur des tiges			Longueur des tiges		
	STD	+1"	+2"	STD	+1"	+2"	STD	+1"	+2"	STD	+1"	+2"	STD	+1"	+2"	STD	+1"	+2"
4"	P1	12"	13"	14"	12 1/2"	13 1/2"	14 1/2"											
	P2	12 1/2"	13 1/2"	14 1/2"	13"	14"	15"	13 1/2"	14 1/2"	15 1/2"								
5"	P1																	
	P2				13"	14"	15"	13 1/2"	14 1/2"	15 1/2"								
	P3	13"	14"	15"	13 1/2"	14 1/2"	15 1/2"	14"	15"	16"	14 1/2"	15 1/2"	16 1/2"					
	P4	13 1/2"	14 1/2"	15 1/2"	14"	15"	16"	14 1/2"	15 1/2"	16 1/2"	15"	16"	17"	15 1/2"	16 1/2"	17 1/2"		
7"	P1										15 1/2"	16 1/2"	17 1/2"	16"	17"	18"		
	P2							15 1/2"	16 1/2"	17 1/2"	16"	17"	18"	16 1/2"	17 1/2"	18 1/2"		
	P3							16"	17"	18"	16 1/2"	17 1/2"	18 1/2"	17"	18"	19"	17 1/2"	18 1/2"
	P4	15 1/2"	16 1/2"	17 1/2"	16"	17"	18"	16 1/2"	17 1/2"	18 1/2"	17"	18"	19"	17 1/2"	18 1/2"	19 1/2"	18"	19"
	P5	16"	17"	18"	16 1/2"	17 1/2"	18 1/2"	17"	18"	19"	17 1/2"	18 1/2"	19 1/2"	18"	19"	20"	18 1/2"	19 1/2"
Froglegs	P1				13 1/2"	14 1/2"	15 1/2"											
	P2	13 1/2"	14 1/2"	15 1/2"	14	15	16	14 1/2"	15 1/2"	16 1/2"								
	P3	14	15	16	14 1/2"	15 1/2"	16 1/2"	15	16	17	15 1/2"	16 1/2"	17 1/2"					

Hauteurs disponibles +/- 1/4 po (voir combinaison tige de fourche et fourche à la fin du formulaire de commande)

ROUES AVANT				Disponibilité	
CA01-03 à CA01-08	<input type="checkbox"/>	En composite à pneus durs (1")		3", 4", 5", 6", 7", 8"	SF
CA10 à CA11	<input type="checkbox"/>	Pneumatiques (1 3/4")		6", 8"	170 \$
CA14 à CA16	<input type="checkbox"/>	Roues en Composite UltraCaster de Newton (1 1/2")		4", 5", 6"	105 \$
CA17 à CA19	<input type="checkbox"/>	Roues en aluminium Ultracaster de Newton (1 1/2")		4", 5", 6"	198 \$
OPTIONS POUR LES ROUES AVANT					
CA12	<input type="checkbox"/>	Mécanisme de blocage de roues avant (disponible avec tiges +1" ou +2" seulement) ¹		WAMS	275 \$
CA13	<input type="checkbox"/>	Fourche à suspension en fibre de carbone Frog Legs (Non disponible avec mécanisme de blocage)			525 \$

1- Non disponible avec le WC-19;

A6 - Hauteur sol-siège Arrière - Sélectionner votre choix

20" (451)	22" (501)	24" (540)	25" (559)	26" (590)
12"	13"	13 3/4" ¹	14 1/4"	14 3/4"
12 1/2"	13 1/2"	14 1/4"	14 3/4"	15 1/4"
13"	14"	14 3/4"	15 1/4"	15 3/4"
13 1/2"	14 1/2"	15 1/4"	15 3/4"	16 1/4"
14"	15"	15 3/4"	16 1/4"	16 3/4"
14 1/2"	15 1/2"	16 1/4"	16 3/4"	17 1/4"
15"	16"	16 3/4"	17 1/4"	17 3/4"
15 1/2"	16 1/2"	17 1/4"	17 3/4"	18 1/4"
16"	17"	17 3/4"	18 1/4"	18 3/4"
16 1/2"	17 1/2"	18 1/4"	18 3/4"	19 1/4"
17"	18"	18 3/4"	19 1/4"	19 3/4"
17 1/2"	18 1/2"	19 1/4" ¹	19 3/4"	20 1/4"

Configuration de base utilisée : bascule de 1" et centre de gravité à 2".

Note : La taille des pneus, le centre de gravité et la bascule peuvent augmenter la variation des dimensions jusqu'à +/- 1/2".

1- Non disponible avec la conduite à propulsion unilatérale

Appui-pieds

APPUI-PIEDS AMOVIBLES PIVOT INTERNE ET EXTERNE						
FR03-01	<input type="checkbox"/>	60° Appui-pieds pivotants - 13.5" - 17"			Régler à*	SF
FR03-02	<input type="checkbox"/>	60° Appui-pieds pivotants - 14.5" - 19.5"			Régler à*	SF
FR03-03	<input type="checkbox"/>	60° Appui-pieds pivotants - 15.5" - 20.5"			Régler à*	SF
FR04-01	<input type="checkbox"/>	70° Appui-pieds pivotants - 13.5" - 17"			Régler à*	SF
FR04-02	<input type="checkbox"/>	70° Appui-pieds pivotants - 14.5" - 19.5"			Régler à*	SF
FR04-03	<input type="checkbox"/>	70° Appui-pieds pivotants - 15.5" - 20.5"			Régler à*	SF
FR15-01	<input type="checkbox"/>	80° Appui-pieds pivotants - 13.5" - 16" ⁵			Régler à*	SF
FR15-02	<input type="checkbox"/>	80° Appui-pieds pivotants - 14.5" - 19.5" ⁵			Régler à*	SF
FR15-03	<input type="checkbox"/>	80° Appui-pieds pivotants - 15.5" - 20.5" ⁵			Régler à*	SF
FR06	<input type="checkbox"/>	90° Appui-pieds pivotants à montage frontal - Standard (<i>pas d'extension</i>) ¹	7.5" - 11"		Régler à*	SF
FR07	<input type="checkbox"/>	90° Appui-pieds pivotants à montage frontal - Extension courte 2" ^{1,2}	9.5" - 13"		Régler à*	SF
FR08	<input type="checkbox"/>	90° Appui-pieds pivotants à montage frontal - Extension moyenne 4" ^{1,2}	9.5" - 14.5"		Régler à*	SF
OPTIONS D'APPUI-PIED						
FR09	<input type="checkbox"/>	Montage Haut (<i>fixés avec bagues aux appui-pieds</i>) ³	5" - 13.5"		Régler à*	105 \$
FR10	<input type="checkbox"/>	Appui-jambe élévateur avec coussin, réglable ⁴	Gauche <input type="checkbox"/> Droit <input type="checkbox"/>	14" - 22"	Régler à :	WAMK 295 \$
FR99	<input type="checkbox"/>	Appui-pieds non requis				SF

1- Disponible seulement avec palettes deux pièces réglables en angle; 2- Peut interférer avec les roues avant; 3- Non disponible avec le montage fronta et l'appui-jambe élévateur; * +/- 1/2"
 4- L'appui-jambe élévateur remplace l'appui-pieds du côté sélectionné; Non disponible avec palette pleine largeur; 5- Non disponible avec roues avant 8"

PALETTES RABATTABLES						
FP01	<input type="checkbox"/>	Standard - composite ¹				STD
FP02	<input type="checkbox"/>	Réglables en angle Newton- composite ^{**VP01}			WAMJ	155 \$
FP03	<input type="checkbox"/>	Réglables en angle Newton - aluminium			WAMJ	175 \$
FP23	<input type="checkbox"/>	Réglables en angle Newton, extra-profondes - aluminium			WAMJ	175 \$
FP06	<input type="checkbox"/>	Pleine largeur, réglable en angle - aluminium			WAMJ SEFND0015	215 \$
ACCESSOIRES D'APPUI-PIEDS						
FP08	<input type="checkbox"/>	Courroies appui-talons réglables en longueur ²				SF
FP09	<input type="checkbox"/>	Courroie appui-mollets simple			SEFND0010	57 \$
FP30	<input type="checkbox"/>	Courroie appui-mollets Bodypoint Aeromesh			SEFND0010	140 \$

1- Non disponible avec le montage frontal; 2- non disponible avec palette pleine largeur

APPUI-MOIGNON PIVOT EXTERNE						
FR27	<input type="checkbox"/>	Appui-moignon - plat 6"x8"	Gauche <input type="checkbox"/> Droit <input type="checkbox"/>		SEFND0005	505 \$
FR28	<input type="checkbox"/>	Appui-moignon - plat 8"x10"	Gauche <input type="checkbox"/> Droit <input type="checkbox"/>		SEFND0005	505 \$
FR29	<input type="checkbox"/>	Appui-moignon - plat 10"x10"	Gauche <input type="checkbox"/> Droit <input type="checkbox"/>		SEFND0005	505 \$
FR30	<input type="checkbox"/>	Appui-moignon - plat 10"x14"	Gauche <input type="checkbox"/> Droit <input type="checkbox"/>		SEFND0005	505 \$
FR32	<input type="checkbox"/>	Appui-moignon - profilé 6"x8"	Gauche <input type="checkbox"/> Droit <input type="checkbox"/>		SEFND0005	505 \$
FR33	<input type="checkbox"/>	Appui-moignon - profilé 8"x10"	Gauche <input type="checkbox"/> Droit <input type="checkbox"/>		SEFND0005	505 \$

Dossiers

Dossiers							
MONTANT DE DOSSIER À ANGLE FIXE ET POIGNÉES DE POUSSÉE INTÉGRÉES (poignées de poussée incluses - aucune autre sélection nécessaire)							
BC58-915	<input type="checkbox"/>	Montants droits en aluminium 9" - 15"	incréments de 1/2"	Régler à ²		SF	
BC58-1521	<input type="checkbox"/>	Montants droits en aluminium 15" - 21"	incréments de 1/2"	Régler à ²		SF	
BC60	<input type="checkbox"/>	Montants droits en aluminium 21" - 24"	incréments de 1"	Régler à ²		100 \$	
BC01-16	<input type="checkbox"/>	Montants de 8 degrés en aluminium 16"				SF	
BC01-18	<input type="checkbox"/>	Montants de 8 degrés en aluminium 18"				SF	
BC01-20	<input type="checkbox"/>	Montants de 8 degrés en aluminium 20"				SF	
BC59	<input type="checkbox"/>	Montants de 8 degrés en aluminium 21" - 24"	incrément de 1"	Régler à ²		100 \$	
MONTANTS DE DOSSIER À ANGLE FIXE, AJUSTABLES EN HAUTEUR AVEC OPTIONS DE POIGNÉES DE POUSSÉE (Sélectionner UNE options de poignées de poussée)							
BC11-912	<input type="checkbox"/>	Montants droits en aluminium 9" - 12"	incréments de 1/2"	Régler à ²		80 \$	
BC11-1215	<input type="checkbox"/>	Montants droits en aluminium 12" - 15"	incréments de 1/2"	Régler à ²		80 \$	
BC11-1518	<input type="checkbox"/>	Montants droits en aluminium 15" - 18"	incréments de 1/2"	Régler à ²		80 \$	
BC11-1821	<input type="checkbox"/>	Montants droits en aluminium 18" - 21"	incréments de 1/2"	Régler à ²		80 \$	
BC12-1315	<input type="checkbox"/>	Montants de 8 degrés en aluminium 13.5" - 15"	incréments de 1/2"	Régler à ²		85 \$	
BC12-1518	<input type="checkbox"/>	Montants de 8 degrés en aluminium 15" - 18"	incréments de 1/2"	Régler à ²		85 \$	
BC12-1821	<input type="checkbox"/>	Montants de 8 degrés en aluminium 18" - 21"	incréments de 1/2"	Régler à ²		85 \$	
MONTANTS DE DOSSIER AJUSTABLES EN ANGLE ET EN HAUTEUR AVEC OPTIONS DE POIGNÉES DE POUSSÉE (Sélectionner UNE options de poignées de poussée)							
BC13-1518	<input type="checkbox"/>	Montants droits en aluminium 15" - 18"	incréments de 1/2"	Régler à ²		275 \$	
BC13-1821	<input type="checkbox"/>	Montants droits en aluminium 18" - 21"	incréments de 1/2"	Régler à ²		275 \$	
BC14-1518	<input type="checkbox"/>	Montants de 8 degrés en aluminium 15" - 18"	incréments de 1/2"	Régler à ²		330 \$	
BC14-1821	<input type="checkbox"/>	Montants de 8 degrés en aluminium 18" - 21"	incréments de 1/2"	Régler à ²		330 \$	
		Sélectionner l'angle du montant : 85° ¹ <input type="checkbox"/> 90° STD <input type="checkbox"/> 95° <input type="checkbox"/> 100° <input type="checkbox"/> 105° <input type="checkbox"/> 110° <input type="checkbox"/>					
OPTIONS DE POIGNÉES DE POUSSÉE (seulement une option à la fois)							
PH01	<input type="checkbox"/>	Poignées de poussée				STD	
PH05	<input type="checkbox"/>	Poignées de poussée rabattables ^{3,5}				165 \$	
PH06-920	<input type="checkbox"/>	Poignées de poussée réglables en hauteur à attache rapide 9" - 20" ^{3,4,5}				345 \$	
PH06-923	<input type="checkbox"/>	Poignées de poussée réglables en hauteur à attache rapide 9" - 23" ^{3,4,5}				345 \$	
PH02	<input type="checkbox"/>	Sans poignées de poussée				SF	
POIGNÉE DE POUSSETTE ET BARRE DE TENSION (non disponible avec les poignées intégrées)							
PH04	<input type="checkbox"/>	Poignée de poussette (poignée de poussée incluses) - (non disponible avec l'option haute capacité)			WAMW	220 \$	
PH03	<input type="checkbox"/>	Barre de tension de dossier pliante Newton (Non disponible avec la poignée de poussette)				275 \$	
<p>1- Non disponible avec les montants de 8 degrés; 2- Si pas indiqué la hauteur par défaut sera au plus bas; mesurer à partir du siège jusqu'au haut de la toile de dossier; 3- Limite de charge de 265 lb</p> <p>4- Non compatible avec les appui-bras en "L", les montants de 8 degrés, les montants de 21-24" et les plaques d'extension pour amputé;</p> <p>5- Non compatible avec les poignées de poussette, la barre de tension, l'appui-tête et les freins pour aidant</p>							
TOILE DE DOSSIER							
BH05	<input type="checkbox"/>	Dossier souple en nylon				SF	
BH06	<input type="checkbox"/>	Dossier souple à tension réglable en nylon			WAMD/WAME	260 \$	
BH99	<input type="checkbox"/>	Dossier non requis				STD	
	<input type="checkbox"/>	Dossier NXT			Voir liste de prix		
COUSSINS DE SIÈGE							
SC01	<input type="checkbox"/>	Coussin de 2"				185 \$	
SC02	<input type="checkbox"/>	Coussin de 3"				205 \$	
SC99	<input type="checkbox"/>	Coussin non requis				STD	
	<input type="checkbox"/>	Coussin NXT			Voir liste de prix		

Roues arrière												
CONDUITE À PROPULSION UNILATÉRALE ¹ <i>Uniquement disponible avec les roues Newton One, essieux fixes, inclinaison de 0°</i>												
HR22	<input type="checkbox"/>	Conduite à propulsion unilatérale - cerceau intérieur en aluminium ²	Gauche <input type="checkbox"/>	Droit <input type="checkbox"/>		WAML	1,480 \$					
HR60	<input type="checkbox"/>	Conduite à propulsion unilatérale - cerceau intérieur en plastique ²	Gauche <input type="checkbox"/>	Droit <input type="checkbox"/>		WAML	1,595 \$					
HR98	<input type="checkbox"/>	Cerceau sur le côté opposé du cerceaux unilatéral non requis					SF					
ROUES ARRIÈRE						Disponibilité						
RW01	<input type="checkbox"/>	Mag ³			20", 22" 24"		140 \$					
RW02	<input type="checkbox"/>	Newton One - roue à rayons ⁴			20", 22" 24"		SF					
RW03	<input type="checkbox"/>	Newton Gravity - ultralégère			20", 22", 24", 25", 26"		390 \$					
RW04	<input type="checkbox"/>	Spinergy Spox Noir STD <input type="checkbox"/>	Blanc ⁵ <input type="checkbox"/>	Bleu ⁵ <input type="checkbox"/>	Rou ⁵ <input type="checkbox"/>	Jau ⁵ <input type="checkbox"/>	22", 24", 25", 26"	875 \$				
RW05	<input type="checkbox"/>	Spinergy LX Noir STD <input type="checkbox"/>	Mau ⁵ <input type="checkbox"/>	Blanc ⁵ <input type="checkbox"/>	Bleu ⁵ <input type="checkbox"/>	Rou ⁵ <input type="checkbox"/>	Jau ⁵ <input type="checkbox"/>	Rose ⁵ <input type="checkbox"/>	Vert ⁵ <input type="checkbox"/>	Org ⁵ <input type="checkbox"/>	22", 24", 25", 26"	1,095 \$
RW07	<input type="checkbox"/>	Spinergy CLX ⁶ Noir STD <input type="checkbox"/>	Mau ⁵ <input type="checkbox"/>	Blanc ⁵ <input type="checkbox"/>	Bleu ⁵ <input type="checkbox"/>	Rou ⁵ <input type="checkbox"/>	Jau ⁵ <input type="checkbox"/>	Rose ⁵ <input type="checkbox"/>	Vert ⁵ <input type="checkbox"/>	Org ⁵ <input type="checkbox"/>	24", 25"	1,650 \$
PNEUS						Disponibilité						
AIRLESS												
TI01	<input type="checkbox"/>	Semi-dur Uréthane 1 3/8" - Relief léger, noir			20", 22" 24"		STD					
TI02	<input type="checkbox"/>	Semi-dur Uréthane 1 3/8" - Relief moyen, noir ⁷			22", 24", 25", 26"		120 \$					
TI04	<input type="checkbox"/>	Semi-dur Uréthane 1" - Sans relief, noir - <i>Shox</i>			22", 24", 25", 26"		140 \$					
TI08	<input type="checkbox"/>	Pneumatique à insert Airless 1 3/8" - Relief moyen ⁸			22", 24", 26"		225 \$					
PNEUMATIQUES												
TI05	<input type="checkbox"/>	Pneumatique 1 3/8" - Relief moyen			20", 22", 24", 25", 26"		SF					
TI06	<input type="checkbox"/>	Pneumatique HP 1" - Relief léger, Résistants à la perforation, noir - <i>SpeedLite</i>			20", 22", 24", 25", 26"		120 \$					
TI07	<input type="checkbox"/>	Pneumatique HP 1" - Relief moyen, Résistants à la perforation, noir - <i>TrailBlazer</i>			24", 25", 26"		200 \$					
TI03	<input type="checkbox"/>	Pneumatique 2" - Gros relief, noir ⁹			22", 24" 25"		130 \$					
¹ Possibilité d'avoir les grands cerceaux sur les deux côtés du fauteuil; Sélectionnez le grand cerceau dans la section des cerceaux; Roues de 24" seulement; Non disponible avec largeurs de 21" et 22"; ² Seulement offert en position standard; ³ Non compatible avec pneus HP ; Seulement disponible avec les cerceaux en aluminium ou plastifié en position standard; ⁴ Non compatible avec les pneus Shox; ⁵ Rayons de couleur ajouter 10 jours de plus; ⁶ Seulement disponible avec pneus 1"; ⁷ Le 22" est seulement disponible avec les roues Mags et Newton One; ⁸ Non disponible avec les roues Spinergy CLX, les Spinergy LX 25", 26" et les Spox 25", 26"; ⁹ Non disponible avec les appuis-bras lorsque l'inclinaison de 3° est sélectionnée.												
Cerceaux de conduite												
CERCEAUX DE CONDUITE						Disponibilité						
HR01	<input type="checkbox"/>	Aluminium anodisé			20", 22", 24", 25", 26"		STD					
HR61	<input type="checkbox"/>	Aluminium noir anodisé dur ²			20", 22", 24", 25"		85 \$					
HR02	<input type="checkbox"/>	Plastifiés ¹			20", 22", 24", 25", 26"	WAMO	170 \$					
HR03	<input type="checkbox"/>	Antidérapants ^{1,2,3}			22", 24", 25", 26"	WAMO	460 \$					
HR07-HR18 et HR65-HR71	<input type="checkbox"/>	Newton Air Grip ² <i>Voir à la page 6 pour les choix de couleurs et prix</i>			20", 22", 24", 25", 26"	WAMO						
HR28	<input type="checkbox"/>	Surge ^{1,2,3} (1 1/2" Cerceau oval avec bande de friction Gripton)			22", 24", 25", 26"		485 \$					
HR05	<input type="checkbox"/>	Surge LT ^{1,2,3} (1 1/8" Cerceau oval avec bande de friction Gripton)			22", 24", 25", 26"		515 \$					
HR04	<input type="checkbox"/>	Natural Fit ^{1,2,3}			22", 24", 25", 26"		320 \$					
HR62	<input type="checkbox"/>	Simi H ^{1,2,3} (1 3/8" Cerceau oval avec bande de friction)			22", 24", 25", 26"		485 \$					
HR63	<input type="checkbox"/>	Nova H ^{1,2,3} (1 1/4" Cerceau oval avec bande de friction)			22", 24", 25", 26"		515 \$					
HR64	<input type="checkbox"/>	Optimum H ^{1,2,3} (1 1/8" Cerceau en forme de coeur)			22", 24", 25", 26"		320 \$					
HR99	<input type="checkbox"/>	Cerceau de conduite non requis					SF					
¹ Assemblage standard et rapproché seulement. Par défaut, la languette ne sera pas coupée avec l'option rapprochée; ² Non disponible avec roue Mag; ³ Non disponible avec conduite unilatérale												
Options de cerceaux de conduite												
Assemblage du cerceau de conduite												
HR29	<input type="checkbox"/>	Assemblage standard	Languette longue				STD					
HR030	<input type="checkbox"/>	Assemblage rapproché sans coupe	Languette longue				SF					
HR30	<input type="checkbox"/>	Assemblage rapproché avec coupe ³	Languette courte 2 positions				29 \$					
HR31	<input type="checkbox"/>	Assemblage très rapproché ³	Languette courte 2 positions STD <input type="checkbox"/>	1 position <input type="checkbox"/>			29 \$					
Protège pouce pour cerceaux Natural Fit, Surge, Surge LT												
HR23	<input type="checkbox"/>	Prise standard					200 \$					
HR27	<input type="checkbox"/>	Prise super					230 \$					
HR099	<input type="checkbox"/>	Sans protège pouce					SF					
³ Uniquement disponible avec les cerceaux en aluminum et Air Grip;												
ESSIEUX												
AX01	<input type="checkbox"/>	Essieux à dégagement rapide ¹				WAMU	STD					
AX02	<input type="checkbox"/>	Essieux fixes					SF					
AX03	<input type="checkbox"/>	Essieux à dégagement rapide pour quadruplégique ¹				WAMU	180 \$					
PLAQUE D'EXTENSION												
AX04	<input type="checkbox"/>	Plaque d'extension pour amputé ²				WAMT	275 \$					
¹ Non requis avec la conduite unilatérale à double cerceaux; ² Peut interférer avec l'appui-bras en L et limiter la hauteur sol siège disponible; Non disponible avec les ancrages WC-19												
INCLINAISONS DES ROUES ARRIÈRE												
CM00	<input type="checkbox"/>	Inclinaison de 0°					STD					
CM03	<input type="checkbox"/>	Inclinaison de 3°					SF					

CENTRE DE GRAVITÉ

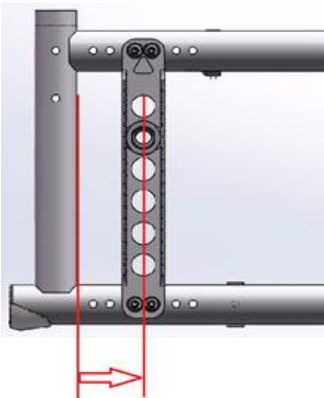

Choisir la position de la plaque de roue arrière

Mesurer la distance du bord avant du tube arrière du châssis, au centre du réceptacle de roue

Position par défaut est à 1" 1/4

Plus stable						Plus agile
AMPUTÉ ¹	3/4"	1" 1/4	1" 3/4	2" 1/4	2" 3/4	
<input type="checkbox"/>	<input type="checkbox"/>	<input type="checkbox"/>	<input type="checkbox"/>	<input type="checkbox"/>	<input type="checkbox"/>	

Motion Composites sélectionnera le centre de gravité (CG) le plus proche possible si un problème survient avec le CG

1- Seulement disponible avec la plaque pour amputé

BLOCAGES DE ROUE					
WL08	<input type="checkbox"/>	Blocages par poussée Newton			STD
WL16	<input type="checkbox"/>	Blocages par poussée aluminium avec rallonges			73 \$
WL02	<input type="checkbox"/>	Blocages par traction			SF
WL04	<input type="checkbox"/>	Blocages anti-recul Newton (fonctionne mieux avec pneus à pression standard ou haute pression)			WAMR 185 \$
WL13 WL14	<input type="checkbox"/>	Rallonges de 6" amovibles ¹ *VP01			73 \$
WL05	<input type="checkbox"/>	Blocages ciseaux			185 \$
WL06	<input type="checkbox"/>	Blocages pour Assistant (kit de blocage supplémentaire assemblé à l'arrière du fauteuil)			240 \$
WL15	<input type="checkbox"/>	Blocage unilatéral par traction ²	Gauche <input type="checkbox"/>	Droit <input type="checkbox"/>	WAMN 335 \$
WL99	<input type="checkbox"/>	Blocages de roue non-requis			SF

1- Disponible avec les blocages par poussée Newton (WL08), les blocages par tractions (WL02) et anti-recul Newton (WL04); Seule la rallonge pour le blocage par poussée Newton est disponible avec le kit de visibilité (VP01)

2- Pour connaître les incompatibilités et restrictions, reportez-vous au tableau de la page 7 et à la page "Vidéos et documents pratiques" de notre site:

https://www.motioncomposites.com/fr_ca/support-et-education/videos-et-documents-explicatifs

Appui-bras						
APPUI-BRAS AMOVIBLES ET ESCAMOTABLES DE TYPE "U" (Convertible en type "T")^{1,4} *VP01						
AR01-812	<input type="checkbox"/>	Garniture de confort courte (10")	8" - 12"	Fixe <input type="checkbox"/>	Amovible STD <input type="checkbox"/>	395 \$
AR01-1014	<input type="checkbox"/>	Garniture de confort courte (10")	10" - 14"	Fixe <input type="checkbox"/>	Amovible STD <input type="checkbox"/>	395 \$
AR02-812	<input type="checkbox"/>	Garniture de confort longue (14")	8" - 12"	Fixe <input type="checkbox"/>	Amovible STD <input type="checkbox"/>	395 \$
AR02-1014	<input type="checkbox"/>	Garniture de confort longue (14")	10" - 14"	Fixe <input type="checkbox"/>	Amovible STD <input type="checkbox"/>	395 \$
APPUI-BRAS AMOVIBLES DE TYPE "T"¹ *VP01						
AR13-610	<input type="checkbox"/>	Garniture de confort courte (10") ⁵	6" - 10"			380 \$
AR13-812	<input type="checkbox"/>	Garniture de confort courte (10")	8" - 12"			380 \$
AR13-1014	<input type="checkbox"/>	Garniture de confort courte (10")	10" - 14"			380 \$
AR14-610	<input type="checkbox"/>	Garniture de confort longue (14") ⁵	6" - 10"			380 \$
AR14-812	<input type="checkbox"/>	Garniture de confort longue (14")	8" - 12"			380 \$
AR14-1014	<input type="checkbox"/>	Garniture de confort longue (14")	10" - 14"			380 \$
APPUI-BRAS AMOVIBLES ET ESCAMOTABLES DE TYPE "L"²						
AR05	<input type="checkbox"/>	Garniture de confort tubulaire courte	8" - 11"			315 \$
AR23	<input type="checkbox"/>	Garniture de confort tubulaire longue	8" - 11"			315 \$
AR06	<input type="checkbox"/>	Garniture de confort courte (10")	8" - 11"			315 \$
AR17	<input type="checkbox"/>	Garniture de confort longue (14")	8" - 11"			315 \$
OPTIONS D'APPUI-BRAS						
AR12	<input type="checkbox"/>	Garniture de confort longue en gel (14") ³ - Gel Ovation			SEAND0030	160 \$
AR99	<input type="checkbox"/>	Appui-Bras non requis				SF

1- Peut avoir une restriction d'ajustement de 1/2" aux extrêmes; 2- Peut interférer avec certains dossiers rigides; Non compatible avec blocages pour assistant et les protège-vêtements en fibre de carbone fixes;

3- Seulement disponible avec les appui-bras longs; Non disponible avec les appuis bras en "L" et les courts; 4- Non disponible avec blocage pour assistant;

5- Peut avoir une restriction avec la hauteur sol-siège avant et les roues arrière

PROTÈGE-VÊTEMENTS (non disponible avec les appui-bras en "U" ou en "T")					
SG01	<input type="checkbox"/>	Protège-vêtement en plastique (amovible)	Plaque droite - STD	Plaque déportée ¹	WAMV 235 \$
SG02	<input type="checkbox"/>	Protège-vêtement en fibre de carbone (fixe)			WAMV 285 \$
SG03	<input type="checkbox"/>	Protège-vêtement en fibre de carbone (amovible)	Plaque droite - STD	Plaque déportée ¹	WAMV 320 \$
SG06	<input type="checkbox"/>	Garde-boue en plastique (amovible)	Plaque droite - STD	Plaque déportée ¹	WAMV 340 \$
SG04	<input type="checkbox"/>	Garde-boue en fibre de carbone (amovible)	Plaque droite - STD	Plaque déportée ¹	WAMV 510 \$
SG99	<input type="checkbox"/>	Protège-vêtements non requis			SF
OPTION DE PROTÈGE-VÊTEMENTS					
SG07	<input type="checkbox"/>	Bride de protège-vêtements (paire) ²			SF

1- Seulement disponible avec inclinaison 0°; Élargit de 1/2 par côté pour un total de 1"; 2- Non compatible avec protège-vêtement en fibre de carbone (fixe)

CEINTURES DE POSITIONNEMENT						
SB01-S	<input type="checkbox"/>	Type velcro réglable - Petit 35" ¹				50 \$
SB01-L	<input type="checkbox"/>	Type velcro réglable - Grand 60"				50 \$
SB02-S	<input type="checkbox"/>	Type automobile - Petit 35" ¹				60 \$
SB02-M	<input type="checkbox"/>	Type automobile - Moyen 48"				60 \$
SB02-L	<input type="checkbox"/>	Type automobile - Grand 60"				60 \$
SB04-M	<input type="checkbox"/>	Ceinture BodyPoint - 2 points, non rembourrée - Moyen 56"				95 \$
SB04-L	<input type="checkbox"/>	Ceinture BodyPoint - 2 points, non rembourrée - Grand 61"				95 \$
SB05-S	<input type="checkbox"/>	Ceinture BodyPoint - 2 points, rembourrée - Petit 51"		SERN0030		185 \$
SB05-M	<input type="checkbox"/>	Ceinture BodyPoint - 2 points, rembourrée - Moyen 56"		SERN0030		185 \$
SB05-L	<input type="checkbox"/>	Ceinture BodyPoint - 2 points, rembourrée - Grand 61"		SERN0030		185 \$
SB06-S	<input type="checkbox"/>	Ceinture BodyPoint - 4 points, rembourrée - Petit 51"		SERN0020		210 \$
SB06-M	<input type="checkbox"/>	Ceinture BodyPoint - 4 points, rembourrée - Moyen 56"		SERN0020		210 \$
SB06-L	<input type="checkbox"/>	Ceinture BodyPoint - 4 points, rembourrée - Grand 61"		SERN0020		210 \$
SB03	<input type="checkbox"/>	Attaches pour 2 points supplémentaires (1 pr)				15 \$
SB08-M	<input type="checkbox"/>	Ceinture de positionnement BodyPoint EVOFLEX® boucle Rehab avec attache - Moyen 18"				355 \$
SB08-L	<input type="checkbox"/>	Ceinture de positionnement BodyPoint EVOFLEX® boucle Rehab avec attache - Grand 24"				355 \$
SB99	<input type="checkbox"/>	Ceinture de positionnement non-requise				STD

1- Non recommandé avec les largeurs de 18" et plus;

APPUI-TÊTE						
AC01-S	<input type="checkbox"/>	Appui-tête profilé, en nylon - Petit (3.5"X6")				215 \$
AC01-M	<input type="checkbox"/>	Appui-tête profilé, en nylon - Moyen (4.5"X7")				215 \$
AC01-L	<input type="checkbox"/>	Appui-tête profilé, en nylon - Grand (5.5"X8")				215 \$
AC28	<input type="checkbox"/>	Monture articulée d'appui-tête avec barre de tension ¹				360 \$

1- Disponible avec poigné de poussée seulement; non disponible avec la poignée de poussette et la barre de tension

ACCESSOIRES							
AC03	<input type="checkbox"/>	Anti-basculants à roulettes				120 \$	
AC29	<input type="checkbox"/>	Anti-basculant pivotant ¹	Gauche <input type="checkbox"/>	Droit <input type="checkbox"/>		185 \$	
AC27	<input type="checkbox"/>	Levier de bascule ²				65 \$	
AC06	<input type="checkbox"/>	Porte-canne et béquilles	Gauche <input type="checkbox"/>	Droit <input type="checkbox"/>		115 \$	
AC07	<input type="checkbox"/>	Porte-bouteille d'oxygène ⁴ - Type D et E - installation à gauche			WAMX	395 \$	
AC08	<input type="checkbox"/>	Protèges-rayons ³ (paire)	Disponible pour : 20", 22", 24", 26"			WAMP	155 \$
AC09	<input type="checkbox"/>	Protecteurs d'appui-pieds en néoprène (pair) - Noir			SEFND0035	85 \$	
AC10	<input type="checkbox"/>	Pochette de siège				100 \$	
AC30	<input type="checkbox"/>	Pochette multi-usage Newton				75 \$	
AC26	<input type="checkbox"/>	Sac BodyPoint Mobility				145 \$	
AC23	<input type="checkbox"/>	Sac à Dos Newton				130 \$	
AC12	<input type="checkbox"/>	Courroie de fermeture à Velcro				55 \$	
AC13	<input type="checkbox"/>	Ensemble d'outils				55 \$	
AC16	<input type="checkbox"/>	Polo Motion Composites	W/S <input type="checkbox"/>	W/M <input type="checkbox"/>	W/L <input type="checkbox"/>		
			M/S <input type="checkbox"/>	M/M <input type="checkbox"/>	M/L <input type="checkbox"/>	M/XXL <input type="checkbox"/>	
						M/XXXL <input type="checkbox"/>	
						36 \$	

1- Sélectionnez la paire (gauche et droit) avec l'option HD; Disponible seulement avec des hauteurs sol-siège arrière entre 13 1/2" et 19 3/4"

2- Ne peut être combiné avec les anti-basculants

3- Non disponible avec roue Mag et Spinergy; 4- Non compatible avec Appui-bras en L, la plaque pour amputé et les ancrages WC-19

Couleurs																				
Options ¹	Noir	Orange Tangerine	Bourgogne	Bleu Saphir	Vert monstre	Anthraxite	Fuschia	Bleu acier	Rouge Ferrari	Vert acide	Mauve électrique	Bleu des Caraïbes	Blanc	Perle rose	Mauve prune	Bleu ciel	Cerise noire	Vert kaki (mat)	Sable du désert (mat)	
AirGrip	<input type="checkbox"/>	<input type="checkbox"/>	<input type="checkbox"/>	<input type="checkbox"/>	<input type="checkbox"/>	<input type="checkbox"/>	<input type="checkbox"/>	<input type="checkbox"/>	<input type="checkbox"/>	<input type="checkbox"/>	<input type="checkbox"/>	<input type="checkbox"/>	<input type="checkbox"/>	<input type="checkbox"/>	<input type="checkbox"/>	<input type="checkbox"/>	<input type="checkbox"/>	<input type="checkbox"/>	<input type="checkbox"/>	350 \$
Cadre ²	<input type="checkbox"/>	<input type="checkbox"/>	<input type="checkbox"/>	<input type="checkbox"/>	<input type="checkbox"/>	<input type="checkbox"/>	<input type="checkbox"/>	<input type="checkbox"/>	<input type="checkbox"/>	<input type="checkbox"/>	<input type="checkbox"/>	<input type="checkbox"/>	<input type="checkbox"/>	<input type="checkbox"/>	<input type="checkbox"/>	<input type="checkbox"/>	<input type="checkbox"/>	<input type="checkbox"/>	<input type="checkbox"/>	NC
FC99	<input type="checkbox"/>	Couleur personnalisée Indiquer la couleur PPG Paintit:																	10 jours additionnels	422 \$

1- La représentation des couleurs peut varier d'un écran à l'autre. Par conséquent, la couleur finale de la peinture de votre fauteuil peut différer légèrement de ce que vous voyez sur votre écran;

Le fini entre le cadre et les cerceaux Newton Airgrip pourrait différer;

2- Avec croisillon noir en aluminium hydroformé

Combinaison des fourches et des tiges de fourches

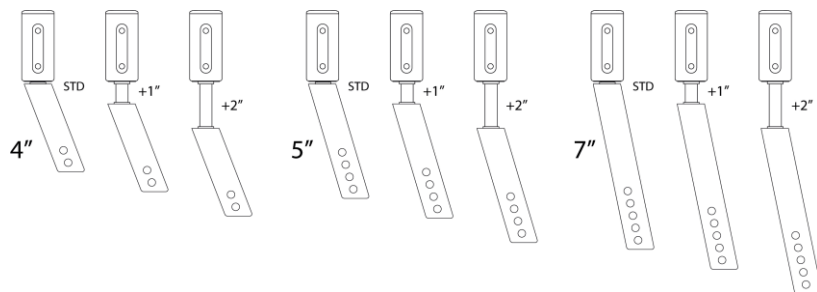

Accent du kit de visibilité



Restrictions pour blocage unilatéral

Profondeur de siège: doit être de 16 po et plus		
Roues arrière: doit être de 24 po et moins		
Les appui-bras en "T" et en "U" seulement compatibles avec l'inclinaison de 0°		
Conduite unilatérale: non compatible avec les appui-bras en "T" et "U"		
Appui-bras en "T" et "U": peut nécessiter de décaler les roues arrière vers l'extérieur		
Non compatible avec les extensions de blocage de roues		
Diamètre des roues arrière	Profondeur de siège (po)	Centre de gravité compatible (po)
20 po	16+	1.25 à 2.75
	16	0.75 à 2.25
22 po	17+	0.75 à 2.75
	16	0.75 à 1.75
24 po	17	0.75 à 2.25
	18+	0.75 à 2.75

Notes :

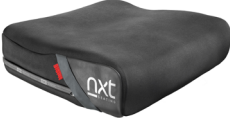
BioFit™ COUSSINS	PROFONDEUR	LARGEUR										
		12"	13"	14"	15"	16"	17"	18"	19"	20"	21"	22"
 NXCABF _ _ _ _ (L" x P")	12"	625\$	625\$	625\$								
	14"	625\$	625\$	625\$								
	15"		625\$	625\$	625\$	625\$						
	16"		625\$	625\$	625\$	625\$	625\$	625\$	655\$	655\$	655\$	655\$
	17"				625\$	625\$	625\$	625\$	655\$	655\$		
	18"				625\$	625\$	625\$	625\$	655\$	655\$	655\$	655\$
	19"				625\$	625\$	625\$	625\$	655\$	655\$		
	20"				625\$	625\$	625\$	655\$	655\$	655\$	655\$	655\$
	Optional Changer la housse par housse d'incontinence/contrôle des infections											N/C

ACCESSOIRES POUR COUSSINS/SIÈGES

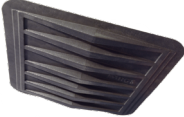
	# de modèle	Description	Largeur de fauteuil	\$	QTÉ
	RSSI 1600	Coquille de siège	S'adapte 16 po, 17 po (40.6 & 43.2 cm) de largeur et 14 po à 18 po profondeur de coussin (35.6 - 45.7 cm)	80	
	RSSI 1800	Coquille de siège	S'adapte 18 po, 19 po (45.7 & 48.26 cm) de largeur et 14 po à 18 po profondeur de coussin (35.6 - 45.7 cm)	80	
	RSSI 2000	Coquille de siège	S'adapte 20 po- 22 po (50.8 - 55.9 cm) de largeur et 18 po à 20 po profondeur de coussin (45.7 - 50.8 cm)	80	



Optima™
DOSSIER À SUPPORT THORACIQUE
 COQUE EN FIBRE DE CARBONE = ÉCONOMIE DE POIDS JUSQU'À 2.4 LBS



Optima™ DEEP
DOSSIER À SUPPORT THORACIQUE
 COQUE EN FIBRE DE CARBONE = ÉCONOMIE DE POIDS JUSQU'À 2.4 LBS

FORME THORACIQUE	LARGEUR	PROFONDEUR	# DE MODÈLE FIBRE DE CARBONE		# DE MODÈLE ALUMINIUM		LARGEUR	PROFONDEUR	# DE MODÈLE FIBRE DE CARBONE		# DE MODÈLE ALUMINIUM	
				\$		\$				\$		\$
	14"	13"	NOCFACB1413	1150\$	NOACB1413	720\$	14"	13"	NOCFPCB1413	1150\$	NOPCB1413	790\$
	14"	16"	NOCFACB1416	1150\$	NOACB1416	720\$	14"	16"	NOCFPCB1416	1150\$	NOPCB1416	790\$
	15"	13"	NOCFACB1513	1150\$	NOACB1513	720\$	15"	13"	NOCFPCB1513	1150\$	NOPCB1513	790\$
	15"	16"	NOCFACB1516	1150\$	NOACB1516	720\$	15"	16"	NOCFPCB1516	1150\$	NOPCB1516	790\$
	16"	13"	NOCFACB1613	1150\$	NOACB1613	720\$	16"	13"	NOCFPCB1613	1150\$	NOPCB1613	790\$
	16"	16"	NOCFACB1616	1150\$	NOACB1616	720\$	16"	16"	NOCFPCB1616	1150\$	NOPCB1616	790\$
	16"	19"			NOACB1619	720\$	16"	19"			NOPCB1619	790\$
	17"	13"	NOCFACB1713	1150\$	NOACB1713	720\$	17"	13"	NOCFPCB1713	1150\$	NOPCB1713	790\$
	17"	16"	NOCFACB1716	1150\$	NOACB1716	720\$	17"	16"	NOCFPCB1716	1150\$	NOPCB1716	790\$
	18"	13"	NOCFACB1813	1150\$	NOACB1813	720\$	18"	13"	NOCFPCB1813	1150\$	NOPCB1813	790\$
	18"	16"	NOCFACB1816	1150\$	NOACB1816	720\$	18"	16"	NOCFPCB1816	1150\$	NOPCB1816	790\$
	18"	19"			NOACB1819	720\$	18"	19"			NOPCB1819	790\$
	19"	16"			NOACB1916	720\$	19"	16"			NOPCB1916	790\$
	19"	19"			NOACB1919	720\$	19"	19"			NOPCB1919	790\$
	20"	13"	NOCFACB2013	1150\$	NOACB2013	720\$	20"	13"	NOCFPCB2013	1150\$	NOPCB2013	790\$
	20"	16"	NOCFACB2016	1150\$	NOACB2016	720\$	20"	16"	NOCFPCB2016	1150\$	NOPCB2016	790\$
	20"	19"			NOACB2019	720\$	20"	19"			NOPCB2019	790\$
	21"	16"			NOACB2116	755\$	21"	16"			NOPCB2116	860\$
	21"	19"			NOACB2119	755\$	21"	19"			NOPCB2119	860\$
	22"	13"			NOACB2213	755\$	22"	13"			NOPCB2213	860\$
	22"	16"			NOACB2216	755\$	22"	16"			NOPCB2216	860\$
	22"	19"			NOACB2219	755\$	22"	19"			NOPCB2219	860\$

ITEM	LARGEUR X PROFONDEUR	\$	QTY	ITEM	LARGEUR X PROFONDEUR	\$	QTY
Housse et mousse de rechange	NOACC _ _ _ _	130		Housse et mousse de rechange	NOPCC _ _ _ _	130	

Tous les prix sont indiqués en dollars canadiens. Les prix sont sujets à changement sans préavis.

Pour des modèles NXT supplémentaires, autres grandeurs et quincaillerie, veuillez-vous référer aux formulaires complets sur le site www.motioncomposites.com

FORME THORACIQUE

Xtend™ LOW SUPPORT THORACIQUE AJUSTABLE EN HAUTEUR

XTEND™	# DE MODÈLE	PROFONDEUR	✓	\$
**NHAACB (L)1213/17	12"-14"	13"-17"		725\$
NHAACB (L)1413/17	14"-16"	13"-17"		725\$
NHAACB (L)1613/17	16"-18"	13"-17"		725\$
NHAACB (L)1813/17	18"-20"	13"-17"		755\$
NHAACB (L)2013/17	20"-22"	13"-17"		755\$
NHAACB (L)2213/17	22"-24"	13"-17"		755\$

ITEM	LARGEUR X PROFONDEUR	\$	QTY
Housse et mousse de recharge	N3LHAACC _ _ _ _	130	

Xtend™ DEEP SUPPORT THORACIQUE AJUSTABLE EN HAUTEUR

XTEND™ DEEP	# DE MODÈLE	PROFONDEUR	✓	\$
NHAPCB1616/20	16"-18"	16"-20"		755\$
NHAPCB1816/20	18"-20"	16"-20"		755\$
NHAPCB2016/20	20"-22"	16"-20"		755\$
NHAPCB2216/20	22"-24"	16"-20"		755\$

ITEM	LARGEUR X PROFONDEUR	\$	QTY
Housse et mousse de recharge	N3HAPCC _ _ _ _	130	

FORME PELVIEN

Classic™ SUPPORT PELVIEN

Classic™	# DE MODÈLE	PROFONDEUR	✓	\$
NACB1616	16"-18"	16"		720\$
NACB1618	16"-18"	18"		720\$
NACB1816	18"-20"	16"		720\$
NACB1818	18"-20"	18"		720\$
NACB1820	18"-20"	20"		720\$
NACB2020	20"-22"	20"		720\$
NACB2216	22"-24"	16"		755\$
NACB2218	22"-24"	18"		755\$
NACB2220	22"-24"	20"		755\$

ITEM	LARGEUR X PROFONDEUR	\$	QTY
Housse et mousse de recharge	NACC _ _ _ _	130	

Classic™ DEEP SUPPORT PELVIEN

Classic DEEP™	# DE MODÈLE	PROFONDEUR	✓	\$
NPCB1616	16"-18"	16"		825\$
NPCB1618	16"-18"	18"		825\$
NPCB1818	18"-20"	18"		825\$
NPCB1820	18"-20"	20"		825\$
NPCB2020	20"-22"	20"		825\$
NPCB2216	22"-24"	16"		860\$
NPCB2218	22"-24"	18"		860\$
NPCB2220	22"-24"	20"		860\$

ITEM	LARGEUR X PROFONDEUR	\$	QTY
Housse et mousse de recharge	NPCC _ _ _ _	130	

ACCESSOIRES FACULTATIFS POUR DOSSIERS

# DE MODÈLE	DESCRIPTION	LARGEURS DE DOSSIER COMPATIBLES	\$	QTÉ
Housse sur mesure	Housse nettoyable optionnelle	Spécifiez le numéro de modèle lorsque vous commandez	205\$	
NIB-1938	Rabat d'intimité pour les dossiers de 11 à 13 pouces de large (super petit)	11 po - 13 po (27.9 x 33.0 cm)	70\$	
NIB-1078	Rabat d'intimité pour les dossiers de 14 à 16 pouces de large (petit)	14 po - 16 po (35.6 x 40.6 cm)	100\$	
NIB-1079	Rabat d'intimité pour les dossiers de 17 à 19 pouces de large (moyen)	17 po - 19 po (43.2 x 48.3 cm)	100\$	
NIB-1080	Rabat d'intimité pour les dossiers de 20 à 22 pouces de large (grand)	20 po - 22 po (50.8 x 55.9 cm)	100\$	
NIB-1081	Rabat d'intimité pour les dossiers de 23 à 26 pouces de large (super grand)	23 po - 26 po (58.4 x 66.0 cm)	100\$	

MultiFit™ COUSSIN AJUSTABLE

# DE MODÈLE	✓	\$
IB-0784		205\$

10" x 5" Garniture d'appui-tête grand

# DE MODÈLE	✓	\$
NIB-0818		205\$

14" x 5" Garniture d'appui-tête très grand

MultiFit™ FIXATIONS

# DE MODÈLE	✓	\$
NIB-0747		150\$

Ensemble de fixation multi-axes réglable et détachable

# DE MODÈLE	✓	\$
NIB-0823		60\$

Réceptacle d'appui-tête

Tous les prix sont indiqués en dollars canadiens. Les prix sont sujets à changement sans préavis.

Pour des modèles NXT supplémentaires, autres grandeurs et quincaillerie, veuillez-vous référer aux formulaires complets sur le site www.motioncomposites.com

HOUSSE ADDITIONNELLE OU DE REMPLACEMENT :

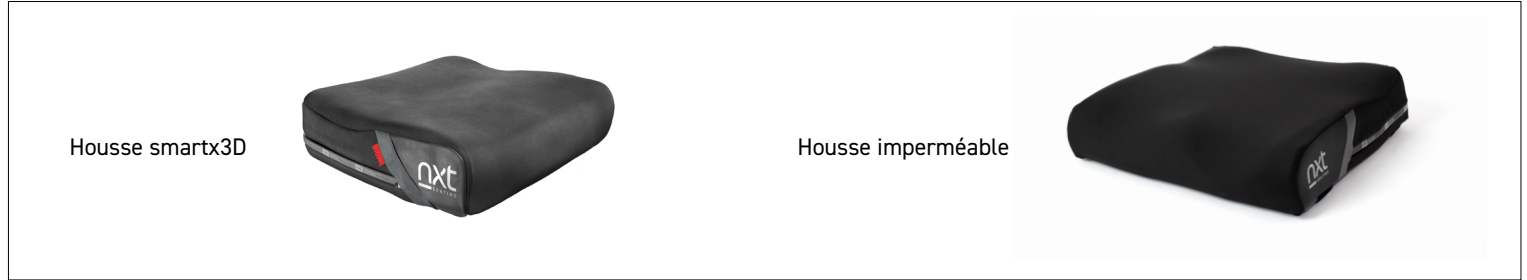

ARTICLE	LARGEUR X PROFONDEUR	\$	QTÉ
Housse d'incontinence de rechange - Pour housse allant jusqu'à 18" x 18"	__ __ x __ __	130	
Housse d'incontinence de rechange - Pour housse de 18" x 20" et plus	__ __ X __ __	150	
Housse smartx3D - Pour housse allant jusqu'à 18" x 18"	__ __ X __ __	130	
Housse smartx3D - Pour housse de 18" x 20" et plus	__ __ X __ __	150	

Tous les prix sont indiqués en dollars canadiens. Les prix sont sujets à changement sans préavis.

Pour des modèles NXT supplémentaires, autres grandeurs et quincaillerie, veuillez-vous référer aux formulaires complets sur le site www.motioncomposites.com